

MULTIPOWER

C-Gestell mit 2-Säulen-Stößel

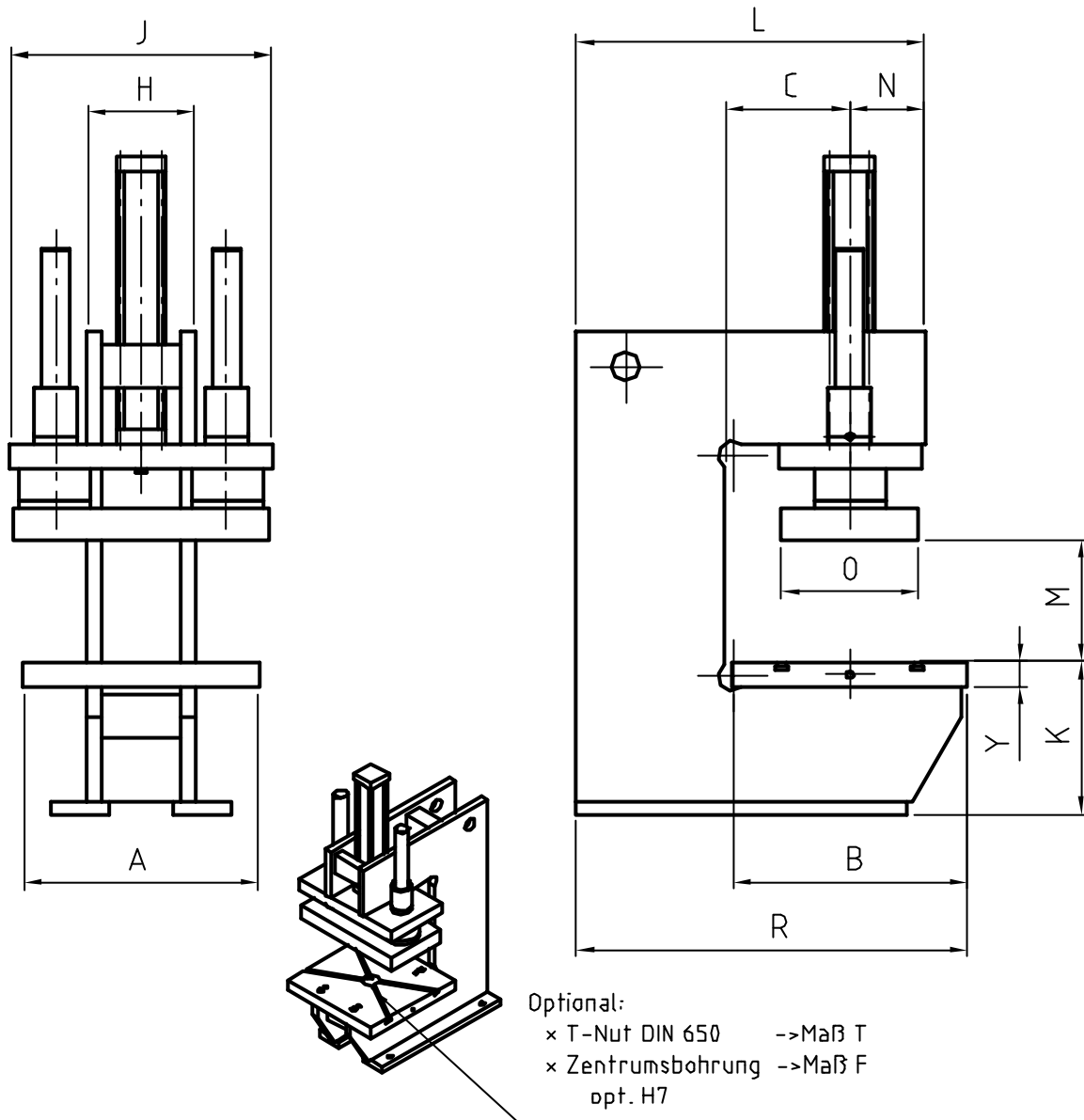

Maße C-Gestell mit 2-Säulen-Stößel															
	max. Belastung kN (t)	A	B	C	F	H	J	K	L	M	N	O	R	T	Y
C2-020	20 (2)	330	330	175	50	150	367	210	490	169	105	193	550	10	36
C2-040	40 (4)	370	370	195	50	180	390	260	590	201	195	253	650	10	46
C2-080	80 (8)	400	400	210	50	220	450	320	800	224	200	138	800	12	56
C2-150	150 (15)	440	440	230	50	260	500	405	900	271	220	138	900	12	76
C2-300	300 (30)	530	530	275	60	350	680	514	990	299	205	293	1040	14	86

Lage und Form der T-Nuten nach Wunsch

Für Sondergrößen benutzen Sie bitte die Freizeile und tragen Ihre gewünschten Maße ein.

--	--	--	--	--	--	--	--	--	--	--	--	--	--	--	--

Farger & Joosten Maschinenbau GmbH